

零件圖	
ITEM	IMPORTANT DIMENSIONS
①	95±0.4
②	70±0.4
③	8.2±0.3
④	4.5±0.2
⑤	90.5±0.2
⑥	4±0.2
⑦	66±0.2

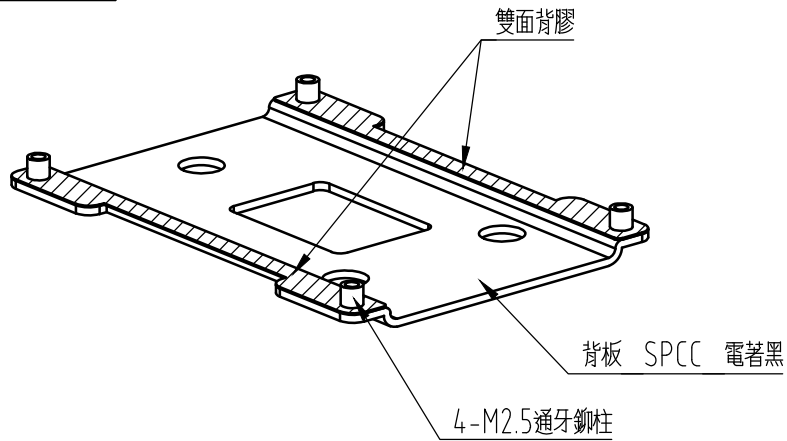

NOTE

- 1.材質：SPCC
- 2.加工方式：沖壓
- 3.外觀顏色：黑色
- 4.表面處理：電著黑處理
- 5.表面不得有毛邊，氧化鏽點，刮傷或壓傷痕，手指印痕，油質殘留等。
- 6.CNC加工作業以基準零點起公差值要求在±0.1mm以內。
- 7.加工時務必注意藍線標註球標表示重尺寸。
- 8.鎖附作業不可有漏鎖，脫落之問題發生。
- 9.黏貼作業不可有漏貼，貼錯配件之問題發生。
- 10.鎖固風扇需注意風扇的出線方式，同時組裝的過程不可碰壓到扇葉面。
- 11.物件(產品)若有搭配風扇，其包裝內盒需注意產品含風扇之總高度外，同時須多預留2~5mm的高度空間。
- 12.包裝方式必須確保產品不會有彼此碰撞及刮傷的問題發生。



INVNI TECH DEVELOPING CORP.
 NO. 7, ALLEY 11, LANE 144, SEC. 2, YEN-PING
 NORTH ROAD, TAIPEI 103, TAIWAN R. O. C.
 TEL: (02)2553-2001 FAX: (02)2553-2004
<http://www.invnitech.com>

ITEM	PART	DESCRIPTION	QTY
①	BRACKET	SPCC 沖壓 電著處理 黑色 95×70×8.2mm	1

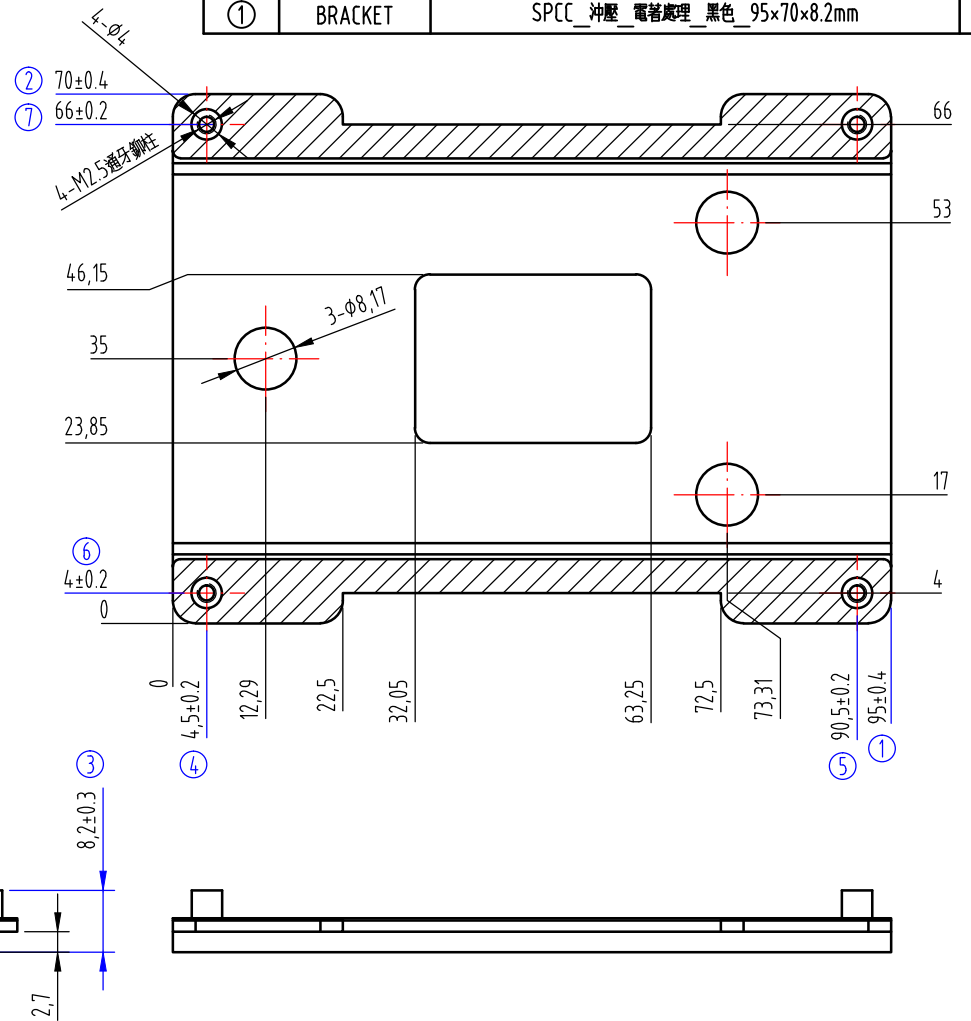

TOLERANCE		DRAWING	lan 20161123	MODEL	BR15036-B (BRACKET)			REV.
RANGE	TOL±	CHECK	----	PART NO.	----			----
0~6	0.2	APPROVED	----	SCALE	A4 1:1	UNIT	mm	④
6~30	0.3	SYMBOL	REDACTOR	DATE	DESCRIPTION			
30~80	0.4	△	----	----	----			
UPWARD 80	0.5	△	----	----	----			
ANGLE	2°	△	----	----	----			